

ESPECIFICACIONES DEL RD-33

GENERALES

Tamaño Pantalla

LCD color de 4,3"

Área de Presentación Efectiva

95,04 (Ancho) x 53,85 (Alto) mm

Número de Píxeles

480 (V) x 272 (H) píxeles

Estilo de Presentación

Datos 1/2/3/4, Autopista, Gráfico, Alfanúmerico, división 6 cuadríc.

Modo Presentación

Datos Nav, Autopista, Rumbo, Velocidad, Gráfico Fondo, Gráfico, Calle a navegar, STW, SOG, RPM, Timón, ángulo Viento, Temp Ambiente, Humedad, Balanceo cabeceo, ROT, Batería, Temp Motor, Presión Aceite, Temp Aceite, Presión Refrigerante, Trimado, Vigilancia

INTERFAZ

Puertos

NMEA0183 (ver. 2.0, 3.0): 1, CAN bus: 2 (macho/hembra)

Entrada

NMEA0183

APB BWR BWC CUR DBT DPT DBS DBK GLL GGA GNS GTD GLC HDT HDG HDM MTW MDA MWV RSA RMA RMB RMC ROT VHW VBW VTC VWT VWR VDR XTE ZTG ZDA PFEC, Gpatt (Pitch & Roll)

CAN bus

059392 059904 060928 126208 126992 127245 127250 127257 127258 127488 127489 127497 128259 128267 128275 129025 129029 129033 129285 130306 130310 130311 130577 130823

Salida

NMEA0183

DPT, VHW, RMC, MWV, HDT, HDG, XTE, MTW, RSA, VTC

CAN bus

059392 059904 060928 065282 126208 126464 126996 126992 127245 127250 128259 128267 129026 129029 129283 130306 130311

ALIMENTACIÓN 15 VCC : LEN6 (CAN bus)

12-24 VCC : 0,2-0,1 A (Sin CAN bus)

CONDICIONES AMBIENTALES

Temperatura -15°C a +55°C

Resistencia al agua IP56

ALCANCE DEL SUMINISTRO

Estándar

1. Unidad Presentación RD-33 con 6m de cable 1 unidad

2. Repuestos estándar y materiales de instalación

Opción

1. Caja Conexión FI-5002

2. Conjunto cable FI-50-CHAIN 0.3/1/5/10/20 m

3. Conjunto cable M12-05BM+05BF 1/2/6 m

4. Conjunto cable MJ-A6SPF0003 2/5/10/15 m

NOMBRE OFICIAL DEL EQUIPO

Presentación Remota RD-33

Unidad Presentación RD-33

070 kg 1.54 lb

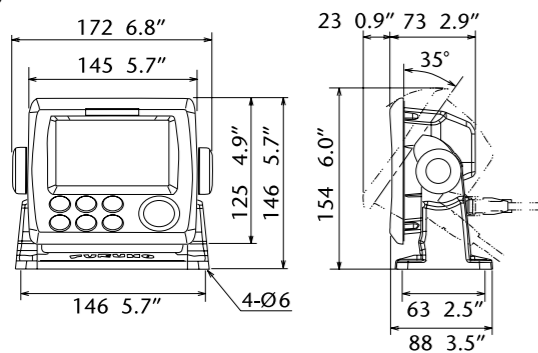

Empotrada
0.59 kg 1.3 lb



DIAGRAMA INTERCONEXIÓN



Para más info, contactar con el distribuidor local
— opción o suministro local

ESPECIFICACIONES SUJETAS A CAMBIO SIN PREVIO AVISO

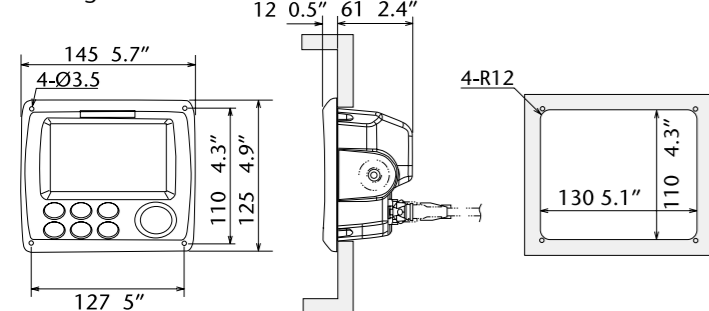
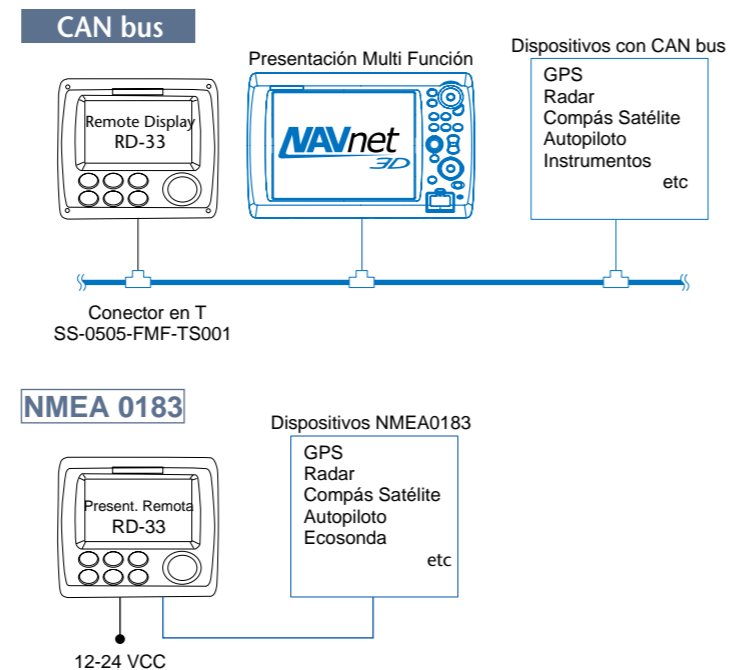
Todos los nombres de marcas y productos son marcas registradas, o marcas de servicio de sus respectivos dueños

FURUNO ELECTRIC CO., LTD.
Nishinomiya, Hyogo, Japan
www.furuno.co.jp

FURUNO U.S.A., INC.
Camas, Washington, U.S.A.
www.furunousa.com

FURUNO (UK) LIMITED
Havant, Hampshire, U.K.
www.furuno.co.uk

FURUNO FRANCE S.A.S.
Bordeaux-Mérignac, France
www.furuno.fr

FURUNO ESPAÑA S.A.
Madrid, Spain
www.furuno.es

FURUNO DANMARK AS
Hvidovre, Denmark
www.furuno.dk

FURUNO NORGE A/S
Ålesund, Norway
www.furuno.no

FURUNO SVERIGE AB
Västra Frölunda, Sweden
www.furuno.se

FURUNO FINLAND OY
Espoo, Finland
www.furuno.fi

FURUNO POLSKA Sp. z o.o.
Gdynia, Poland
www.furuno.pl

FURUNO DEUTSCHLAND GmbH
Rellingen, Germany
www.furuno.de

FURUNO EURUS LLC
St. Petersburg, Russian Federation
www.furuno.com.ru

FURUNO HELLAS S.A.
Piraeus, Greece

10025U Imprimido en Japón
Catálogo No. M-1552

PRINTED WITH SOYINK

FURUNO
World Wide
Warranty 2 YEARS



FURUNO

RD-33

PRESENTACIÓN REMOTA



www.furuno.com

Nueva presentación remota con gráficos intuitivos, permite ver fácilmente los datos.

El RD-33 es un organizador de datos de navegación que permite al operador seleccionar de manera perfecta los datos de su equipo interconectado tales como GPS, plóter de cartas, radar, ecosonda, autopiloto, instrumentos y otros sensores incluyendo info. del motor.

El LCD a color 4,3" de alto contraste, puede ser instalado en un espacio reducido, remoto de sus fuentes. La pantalla es de un brillo impresionante, extraordinariamente vivo y fácil de leer.

Dispone de varios modos de presentación incluyendo el Medidor de Velocidad, Autopista y Texto. El modo Texto presenta hasta seis tipos de datos más necesarios. La presentación puede ser configurada para sus necesidades específicas.

Este producto versátil puede añadirse al sistema NavNet 3D, mostrando una gran variedad de datos navegación de la red CAN bus.



- ▶ LCD a color de 4,3", "Visión con Luz Solar" (Brillo: 700 cd)
- ▶ Legibilidad de datos mejorada gracias a grandes caracteres y visión de alta resolución
- ▶ Presentación configurable desde Pantalla completa a pantalla dividida en 6-cuadrículas
- ▶ Soporta el interfaz CAN bus y NMEA0183
- ▶ Dos entradas CAN independientes y puertos de salida incorporadas para red en serie
- ▶ Capacidad de conversión interna NMEA0183/CAN bus
- ▶ Indicador de alarma simultánea para los datos siguientes:

Temp Agua/Fondo/Veloc/Arrival/Fondeo/XTE/Dist. recorrida/Cuenta Km/
Cronómetro y Cuenta atrás/Balaneo y Cabeceo/Veloc Viento/
Dirección Viento/Batería



RD-33
PRESENTACIÓN REMOTA



Presenta Variedad de Información

El RD-33 acepta una gran variedad de datos navegación y los presenta en formatos numéricos y gráficos. Se puede seleccionar y disponerlos en pantalla libremente. Además, se puede guardar en memoria siete configuraciones de presentación que facilita un acceso rápido y cómodo mientras se está a bordo.

Datos Presentados

Fondo

Fondo

Velocidad

Veloc. respecto del Agua, Máxima/Media Veloc. respecto del Agua, Veloc respecto a Tierra, Máxima/Media Veloc. respecto a Tierra, Velocidad Óptima al Destino, Dist. recorrida, Cuenta Km

Cronómetro

Vigilancia de Parada, Cronómetro

Viento

Veloc. del Viento, Máxima Veloc. Verdadera del Viento, Ángulo del Viento, Bajo Ángulo Aparente del Viento, Alto Ángulo Aparente del Viento, Viento Beaufort, Viento respecto a Tierra

Rumbo

Rumbo, Rumbo Medio, Rumbo Fijado, Prox. Derrota, Rumbo respecto a Tierra, Curso Óptimo a Seguir, Distancia Óptima a Recorrer, Relación de Giro

Navegación

Demora, Demora Fija, Distancia al Destino, Err. Transv. Curso, Nº Waypoint, Nombre Waypoint, Posición, Rumbo respecto a Tierra, Veloc. respecto a Tierra, Satélites, Balanc./Cabec., Balanc., Cabec., Destino, Hora Estimada de Llegada, Hora, Fecha ETA, Difer. Hora, Calles a navegar

Condiciones Ambientales

Voltaje, Hora, Fecha, Temp. del Agua, Temp. Ambiente, Presión Atmosférica, Humedad, Aire Frio, Punto de Condensación

Autopiloto

Ángulo de Timón

Motor

Info. Combustible, Consumo, RPM Motor, Asiento Motor, Acelerador, Temp. Motor, Horas Motor, Presión Aceite, Temp. Aceite, Refrigerante, Régimen de Trabajo Motor

Pesquería

Veloc. de la Corriente, Dirección de la Corriente

Estilos de Gráficos

El RD-33 tiene visualmente un nuevo aspecto, fresco y atractivo, combinando un acceso fácil con la funcionalidad de usuario. Gracias al brillo y un LCD de alta resolución, el RD-33 proporciona una presentación fácil de leer para vigilar la información desde un equipo remoto, vía un interfaz gráfico de usuario intuitivo.

Datos NAV



SOG



Balaneo y Cabeceo

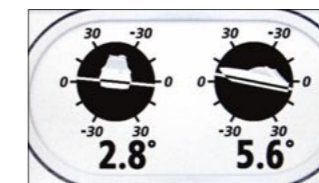

Rumbo



Viento



Relación Giro

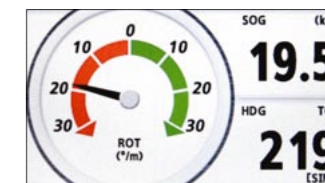
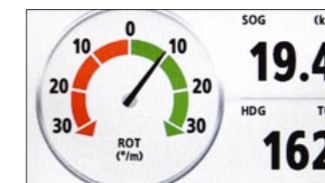

¿Qué es el CAN bus?

El CAN bus es un protocolo de comunicación que comparte múltiples datos y señales a través de un simple cable principal. Se puede conectar simplemente cualquier dispositivo CAN bus al cable principal para aumentar su red de a bordo. En el CAN bus, todos los dispositivos son asignados con un ID, y el estado de cada sensor en la red puede ser detectado. Todos los dispositivos CAN bus pueden ser incorporados a la red NMEA2000.



División de pantalla configurable

Se puede configurar la presentación de la información en el formato que sea mejor para trabajar. El RD-33 permite dividir la pantalla en hasta seis cuadrículas y proporcionar las presentaciones gráficas o numéricas de los cambios de la señal ambiental para así facilitar la navegación.

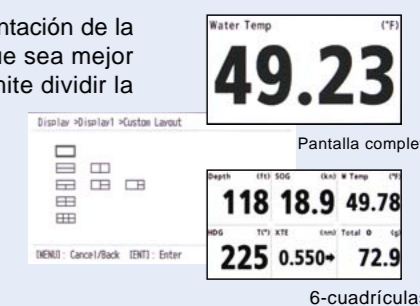

6-cuadrículas